



AirMATE

INSTRUKCJA OBSŁUGI USER MANUAL NÁVOD K POUŽITÍ

**MATERAC PRZECIWODLEŻYNOWY
Z KOMPRESOREM
ANTI-DECUBITUS TUBULAR
MATTRESS WITH PUMP
TLAKOVÁ DEKUBITNÍ MATRACE
S KOMPRESOREM
(VZDUCHOVOU PUMPOU)**



PL, EN, CZ

HARMONIA ŻYCIA

DROGI UŻYTKOWNIKU!

Dziękujemy za zakup naszego produktu. Mamy nadzieję, że wybrany sprzęt spełni Państwa oczekiwania. W związku z tym przedstawiamy kilka istotnych informacji.

Timago International Group to polska firma dystrybuująca produkty medyczne, rehabilitacyjne i ortopedyczne do aptek i sklepów medycznych. Na co dzień dbamy o Państwa komfort, oferując produkty wysokiej jakości, funkcjonalne i bezpieczne.

Mamy wieloletnie doświadczenie w branży. Nasze produkty za sprawą dystrybutorów trafiają do szerokiego grona użytkowników w Polsce i Europie. Jako firma otwieramy się na Państwa potrzeby.

Zależy nam, aby świadomie i umiejętnie wykorzystywali Państwo nasze produkty w leczeniu i rehabilitacji, poprawiając własny komfort i jakość życia.

Zapytaj o produkt: info@timago.com.

Zadzwoń: + 48 33 499 50 00

Dowiedz się więcej: timago.com.

TIMAGO.COM

1. WSTĘP

Przed przystąpieniem do użytkowania produktu należy sprawdzić, czy sprzęt nie zawiera ewentualnych uszkodzeń mogących się pojawić w trakcie transportu. Jeżeli taka sytuacja wystąpiła, prosimy o kontakt z punktem sprzedaży.

Następnie ważne jest zapoznanie się z treścią niniejszej instrukcji, która zawiera istotne dla użytkownika informacje.

W przypadku pytań dotyczących korzystania ze sprzętu prosimy o kontakt. Nasi pracownicy na bieżąco udzielą Państwu niezbędnych informacji.

Chcielibyśmy jednocześnie zwrócić uwagę, że jeżeli mają Państwo pytania w zakresie innym niż użytkowanie produktów, prosimy o skontaktowanie się z lekarzem, pielęgniarką lub fizjoterapeutą.

2. WYKONANIE

Materac przeciwoodleżynowy z kompresorem to zestaw składający się z materaca zmiennociśnieniowego i kompresora (pompy). Materac, który wykonano z wytrzymałego PCV o strukturze rurowej, jest cyklicznie, naprzemiennie wypełniany powietrzem poprzez kompresor (pompę). Zestaw ten, zmieniając cyklicznie punkty podparcia osoby leżącej, minimalizuje ucisk na części ciała najbardziej narażone na powstanie odleżyn i pozwala na uniknięcie bądź zmniejszenie występowania uszkodzeń skóry. Wykorzystane tworzywo PCV jest wykonane z nietoksycznego i antyalergicznego materiału.

Zestaw zawiera:

- pompę zmiennociśnieniową Soft Wind III,
- materac komorowy,
- zestaw naprawczy (łata + klej),
- przewody powietrzne.

3. ZASTOSOWANIE

Materac przeciwoodleżynowy z kompresorem (pompą) należy do sprzętów pomocniczych przeznaczonych dla osób narażonych na ryzyko powstawania odleżyn. Stosuje się go u osób długo przebywających w pozycji leżącej, u których występują zaburzenia przepływu krwi w obwodowym układzie krwionośnym, a także u osób, u których pojawiły się oznaki podskórnego lub otwartego uszkodzenia skóry wywołanego długotrwałym uciskiem. Wykorzystywany jest w profilaktyce przeciwoodleżynowej oraz leczeniu odleżyn do I stopnia (wg NPUAP/EPUAP). Zasada działania polega na cyklicznej zmianie punktów podparcia osoby leżącej, dzięki czemu minimalizuje się ucisk na części ciała najbardziej narażone na powstanie odleżyn. W ten sposób materac zapewnia lepsze ukrwienie tkanek części ciała, które najdłużej stykają się z podłożem. Należy zwrócić uwagę, że powyższa zasada działania materaca nie jest w stanie usunąć wszystkich przyczyn powstawania uszkodzeń skóry, jednakże może w znaczącym stopniu ograniczyć ich rozwój.

Przeciwwskazania do stosowania materaca zmiennociśnieniowego określa lekarz prowadzący podczas badania podmiotowego i przedmiotowego.

Przyjmuje się, że nie należy stosować materaca w sytuacji, gdy naprzemieniana zmiana punktów podparcia wywołuje u pacjentów dolegliwości bólowe lub wpływa na zaostrzenie przebiegu choroby.

4. MONTAŻ I GŁÓWNE ZALECENIA UŻYCIA

PODCZAS MONTAŻU I REGULACJI NALEŻY STOSOWAĆ SIĘ DO INFORMACJI ZAWARTYCH W INSTRUKCJI. UŻYTKOWNICY Z OBNIŻONĄ SPRAWNOŚCIĄ RUCHOWĄ MOGĄ POTRZEBOWAĆ POMOCY OSOBY TRZECIEJ, KTÓRA MA ODPOWIEDNIE UMIEJĘTNOŚCI.



NIE NALEŻY KORZYSTAĆ Z MATERACA PRZED JEGO CAŁKOWITYM NAPOMPOWANIEM!

KROK 1

Materac należy umieścić na łóżku, kładąc go bezpośrednio na materac sypialny. Wyłogi znajdujące się na końcach materaca przeciwdleżynowego należy zawinąć pod materac sypialny, co ograniczy możliwość ewentualnego przesuwania się ich względem siebie. W celu zachowania higieny zaleca się przykryć materac podkładem higienicznym lub bawełnianym prześcieradłem, tak aby zabezpieczyć go przed zabrudzeniem.

KROK 2

Wieszak kompresora należy otworzyć na odpowiednią szerokość i powiesić go na ramie łóżka.

KROK 3

Kompresor i materac należy połączyć przewodami powietrznymi w taki sposób, aby nie były one załamane i nie znajdowały się pod materacem. Należy się upewnić, czy przewody są prawidłowo umocowane i nie wysuwają się z portów.

KROK 4

Kompresor należy podłączyć do sieci elektrycznej poprzez przewód zasilający. Przy tej czynności należy zachować szczególną ostrożność.

KROK 5

Aby uruchomić kompresor, należy wcisnąć przycisk ON na panelu sterującym. Nastąpi pompowanie materaca przeciwdleżynowego.

KROK 6

Należy ustawić pokrętko regulacji ciśnienia na wartość maksymalną. Czas rozruchu (pierwszego pompowania) przed korzystaniem z zestawu wynosi 24 minuty (2 pełne cykle).

KROK 7

Po całkowitym napompowaniu należy ustawić pokrętko ciśnienia na wartości odpowiadającej wadze pacjenta. Po tej czynności materac przeciwoleżynowy z kompresorem jest gotowy do użytku.



Z MATERACA MOŻNA KORZYSTAĆ DOPIERO PO UPŁYWIE 24 MINUT OD URUCHOMIENIA.

CIŚNIENIE POWINNO BYĆ DOSTOSOWANE DO INDYWIDUALNYCH POTRZEB UŻYTKOWNIKA WYNIKAJĄCYCH ZE STANU OGÓLNEGO I DOLEGLIWOŚCI TOWARZYSZĄCYCH CHOROBI. W TYM CELU NALEŻY SKONSULTOWAĆ SIĘ Z LEKARZEM PROWADZĄCYM.

KOMPRESOR PRACUJE, TŁOCZĄC POWIETRZE NAPRZEMIENNIE DO KOMÓR MATERACA, I W TYM CELU MUSI BYĆ STAŁE WŁĄCZONY. WYŁĄCZNIK OFF NA PANELU STERUJĄCYM SŁUŻY TYLKO DO WYŁĄCZENIA POMPY W CHWILI, GDY NIKT NIE KORZYSTA Z MATERACA. PONOWNE KORZYSTANIE Z MATERACA WYMAGA PROCEDURY URUCHOMIENIA (PATRZ KROK 6 I 7).

4

5. SPECYFIKACJA TECHNICZNA

	MATERAC	KOMPRESOR
WYMIARY	180 X 90 X 8 CM	
WAGA	2 KG	1 KG
MAKSYMALNE OBCIĄŻENIE	DO 140 KG	
CZAS CYKLU	6 MIN	
MODEL / TYP	ZMIENNOCIŚNIENIOWY, WYKONANY Z PCV O STRUKTURZE RUROWEJ	SOFT WIND III
ZAKRES CIŚNIENIA		50-105 MMHG
PRZEPŁYW POWIETRZA		7-8L/MIN
ZASILANIE		AC 220V 50/60 HZ 0,1A
BEZPIECZNIK		T1A 250V
POBÓR MOCY		9W
ŚRODOWISKO PRACY	TEMPERATURA: +10°C-40°C, WILGOTNOŚĆ: 10%-90%	
RODZAJ PRACY	CIĄGŁY - KOMORY CYKLICZNIE, NAPRZEMIENNIE WYPEŁNIANE POWIETRZEM	

SCHEMAT ELEKTRYCZNY

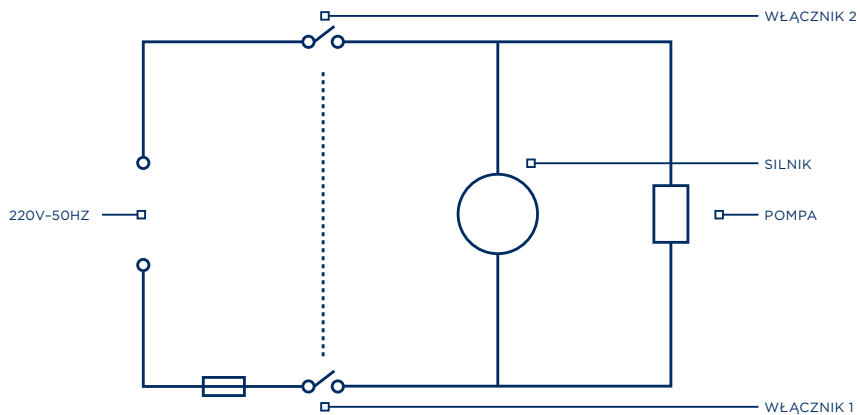

SCHEMAT KOMPRESORA SOFT WIND III

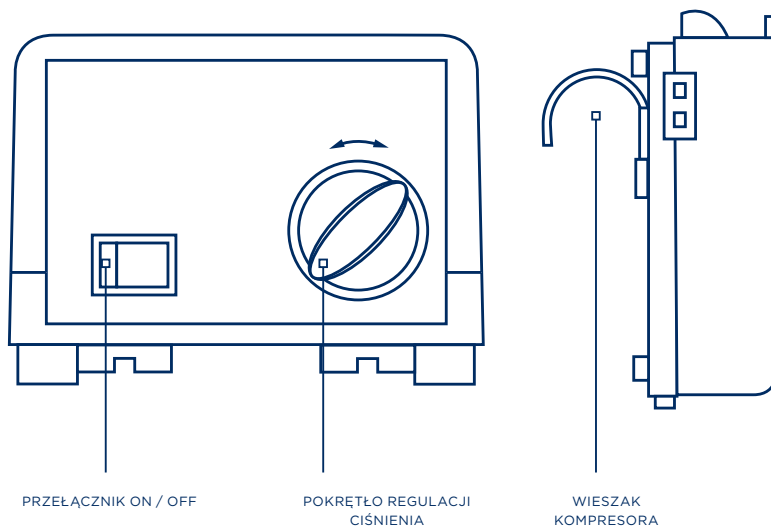

6. ZASADY BEZPIECZEŃSTWA



UŻYWANIE MATERACA NALEŻY BEZWZGLĘDNIIE SKONSULTOWAĆ Z LEKARZEM PROWADZĄCYM W CELU OKREŚLENIA EWENTUALNYCH PRZECIWWSKAZAŃ DO ZASTOSOWANIA. ZE WZGLĘDU NA RYZYKO WYSTĄPIENIA DZIAŁAŃ NIEPOŻĄDANYCH NIE NALEŻY KORZYSTAĆ Z MATERACA BEZ KONSULTACJI, SZCZEGÓLNIIE W PRZYPADKU:

- ZASTOSOWANIA U PACJENTA WYCIĄGU SZYJNEGO,
- NIESTABILNOŚCI WIELOPOZIOMOWEJ DANEGO ODCINKA KRĘGOSŁUPA.

U PACJENTÓW Z ROZRUSZNIKIEM SERCA KOMPRESOR NALEŻY UMIEŚCIĆ W MIEJSCU JAK NAJBARDZIEJ ODDALONYM OD KLATKI PIERSIOWEJ.

NIE NALEŻY UŻYWAĆ TEGO SAMEGO MATERACA U RÓŻNYCH PACJENTÓW.

NIE NALEŻY PRZEKRACZAĆ MAKSYMALNEGO OBCIĄŻENIA (140 KG).

NA MATERACU NIE WOLNO PROWADZIĆ ZABIEGÓW REHABILITACYJNYCH.

OSOBY TRZECIE NIE POWINNY SIADAĆ NA MATERACU.

MATERAC MOŻNA STOSOWAĆ TYLKO NA PŁASKICH POWIERZCHNIACH. NALEŻY CHRONIĆ MATERAC PRZED OSTRYMI PRZEDMIOTAMI ORAZ NIE NALEŻY KŁAŚĆ GO BEZPOŚREDNIO NA SPRĘŻYNACH I STELAŻACH ŁÓŻEK O OSTRYCH KRAWĘDZIACH.

NIE NALEŻY UŻYWAĆ KOMPRESORA W SYTUACJI USZKODZENIA PRZEWODU ZASILAJĄCEGO LUB WTYCZKI I W SYTUACJI AWARII OBJAWIAJĄCEJ SIĘ NP. BRAKIEM WYDOLNOŚCI. NIE NALEŻY PODŁĄCZAĆ KOMPRESORA DO USZKODZONYCH PRZEDŁUŻACZY LUB GNIAZDEK ZASILANIA.

NIE NALEŻY DOPUSZCZAĆ DO KONTAKTU MATERACA ZE ŹRÓDŁAMI CIEPŁA ANI UMIESZCZAĆ KOMPRESORA W POBLIŻU ŹRÓDEŁ CIEPŁA. NALEŻY TRZYMAĆ GO Z DALEKA OD OTWARTYCH PŁOMIENI I SUBSTANCJI ŁATWOPALNYCH.

NIE NALEŻY UŻYWAĆ KOMPRESORA W NIEWŁAŚCIWYM ŚRODOWISKU PRACY ANI DOPUSZCZAĆ DO KONTAKTU Z WODĄ LUB INNYMI PŁYNAMI.

NIE NALEŻY UMIESZCZAĆ KOMPRESORA POD ŁÓŻKIEM, A TAKŻE W MIEJSCACH, W KTÓRYCH MOŻE WYSTĄPIĆ OGRANICZENIE DOPŁYWU POWIETRZA DO KOMPRESORA, NP. POD POŚCIELĄ.



NIE NALEŻY OTWIERAĆ POKRYWY KOMPRESORA, GDYŻ ISTNIEJE PRAWDOPODOBIENSTWO PORAZENIA PRĄDEM.

NALEŻY BEZWZGLĘDNI WYŁĄCZYĆ KOMPRESOR PRZYCISKIEM OFF NA PANELU STERUJĄCYM W SYTUACJI, GDY NIKT NIE KORZYSTA Z MATERACA, A PO PONOWNYM WŁĄCZENIU NALEŻY STOSOWAĆ SIĘ DO INSTRUKCJI MONTAŻU.

NIE NALEŻY CIĄGNĄĆ ZA PRZEWODY ŁĄCZĄCE KOMPRESOR I MATERAC ANI OPIERAĆ SIĘ NA NICH. ISTNIEJE RYZYKO USZKODZENIA MATERACA!

NIE NALEŻY DOKONYWAĆ SAMODZIELNYCH NAPRAW CZY PRZERÓBEK KONSTRUKCYJNYCH.

ZALECAMY UŻYWANIE TYLKO ORYGINALNYCH CZĘŚCI ZA-MIENNYCH POCHODZĄCYCH OD PRODUCENTA. W TYM CELU SKONTAKTUJ SIĘ ZE SPRZEDAWCĄ.

ZUŻYTY LUB USZKODZONY KOMPRESOR NALEŻY ODDAĆ DO PUNKTU PRZETWARZANIA WYROBÓW ELEKTRYCZNYCH I ELEKTRONICZNYCH. NIE NALEŻY USUWAĆ KOMPRESORA RAZEM Z INNYMI ODPADAMI KOMUNALNYMI.



7

TIMAGO INTERNATIONAL GROUP NIE PONOSI ODPOWIEDZIALNOŚCI ZA NIEWŁAŚCIWĄ KONSERWACJĘ WYROBU, NIEPRZESTRZEGANIE ZASAD BEZPIECZEŃSTWA ORAZ KORZYSTANIE NIEZGODNE Z PRZEZNACZENIEM.

7. KONSERWACJA

Należy systematycznie dokonywać samodzielnej kontroli stanu technicznego kompresora i materaca:

- przed każdorazowym użyciem: należy sprawdzić, czy przewody powietrzne są właściwie zamocowane w portach, czy nie dochodzi do wycieku powietrza z materaca oraz czy kompresor pracuje płynnie i wydajnie;
- co 6 miesięcy: zaleca się dokonać przeglądu w punkcie serwisowym (w tym celu skonsultuj się z producentem lub punktem sprzedaży).

W sytuacji AWARII należy skontaktować się z serwisem w celu ustalenia przyczyn usterki (należy postępować zgodnie z informacjami znajdującymi się w karcie gwarancyjnej).

WYMIANA BEZPIECZNIKA

Przepalony bezpiecznik to częsta przyczyna awarii kompresora.

Bezpiecznik przeznaczony do wymiany umieszczony jest wewnątrz kompresora. W celu jego wymiany należy skontaktować się z działem serwisu.

CZYSZCZENIE

Materac i kompresor należy czyścić wilgotną szmatką z użyciem łagodnych środków czyszczących mających atest PZH, nie wolno dopuszczać do ich zamoczenia, a po każdorazowej konserwacji należy wytrzeć sprzęt do sucha. Używanie silnych środków myjących lub detergentów może doprowadzić do uszkodzenia wyrobu.

∞



**PRZED WYMIANĄ BEZPIECZNIKA NALEŻY BEZWZGLĘDNI
WYŁĄCZYĆ KOMPRESOR PRZYCISKIEM OFF NA PANELU
STERUJĄCYM ORAZ ODŁĄCZYĆ PRZEWÓD ZASILAJĄCY
Z GNIAZDA.**









**W PROCESIE SUSZENIA NIE NALEŻY UŻYWAĆ ŹRÓDEŁ
CIEPŁA.**

**PRZED CZYNNOSCIĄ CZYSZCZENIA KOMPRESORA
NALEŻY GO BEZWZGLĘDNI WYŁĄCZYĆ PRZYCISKIEM
OFF NA PANELU STERUJĄCYM ORAZ ODŁĄCZYĆ
PRZEWÓD ZASILAJĄCY Z GNIAZDA.**

8. DANE DOTYCZĄCE GWARANCJI

Wszystkie produkty dystrybuowane przez naszą firmę są objęte gwarancją, której warunki zostały opisane w karcie gwarancyjnej dostępnej na naszej stronie internetowej. Prosimy o kontakt ze sprzedawcą, od którego zakupiono produkt. Należy pamiętać, że do celów gwarancyjnych należy zachować dowód zakupu (paragon lub fakturę).

9. OZNACZENIA

	NUMER REFERENCYJNY		PRODUCENT
	NUMER SERII		KOD UDI
	NUMER SERYJNY		WYRÓB MEDYCZNY
	UWAGA		ZAPOZNAJ SIĘ Z INSTRUKCJĄ
	PRODUCENT DOKONAŁ OCENY ZGODNOŚCI Z WYMOGAMI ZASADNICZYMI DOTYCZĄCYMI WYROBÓW MEDYCZNYCH.		

10. POLECANE PRODUKTY

W ofercie Timago International Group znajdują Państwo m.in.:

- ortezy i stabilizatory stawów,
- wózki inwalidzkie ręczne i specjalne,
- balkoniki i podpórki do chodzenia,
- kule i laski,
- łóżka rehabilitacyjne,
- sprzęt pomocniczy i sanitarny,
- sprzęt i akcesoria przeciwośliznowe,
- pasy stabilizujące i unieruchamiające,
- sprzęt elektromedyczny,
- jednorazowy sprzęt medyczny.

Całość oferty dostępna jest dla Państwa u naszych dystrybutorów.

Dowiedz się więcej na: timago.com.

NOTATKI

PL

HARMONY OF LIFE

DEAR CUSTOMER,

Thank you for purchasing our product. We hope that the equipment you have selected will meet your expectations. We would like to share some important information with you.

Timago International Group is a Polish company which distributes medical, rehabilitation and orthopaedic products to pharmacies and medical stores.

Our mission is to ensure your comfort by offering safe, functional, high-quality products.

We have many years of experience in this sector. Timago products reach a wide range of users in Poland and throughout Europe through our distributors (medical retailers).

Timago's company culture promotes openness to your needs. Our goal is to promote safe and correct use of our products for treatment and rehabilitation in order to improve comfort and quality of life.

We invite you to access our website for more information: **timago.com**.

TIMAGO.COM

1. INTRODUCTION

Prior to use of our products you should inspect the equipment for any defects which may have occurred during transportation. If this happens, please contact your retailer.

Next, please read these instructions which include important user information.

Please contact us if you have any questions concerning the use of the equipment. Our advisors will provide you with any information you require on an ongoing basis.

Please note that if you have questions other than those concerning the use of our products, you should contact your doctor, nurse or physical therapist.

2. PRODUCT DESCRIPTION

The anti-decubitus tubular mattress with pump is a set which includes an alternating pressure mattress and a compressor (air pump). The mattress is made of durable PVC with a tubular structure; the cells are inflated with air in alternate cycles by the compressor (air pump). By cyclically changing the support points of the person lying on the bed, this set minimizes pressure on the parts of the body which are most at risk from bedsores and makes it possible to avoid or reduce skin damage. The PVC used in the mattress is made of a non-toxic and hypoallergenic material.

The set includes:

- Soft Wind III alternating pressure pump
- Air cell mattress
- Repair kit (patch + glue)
- Air hoses

3. INDICATIONS

Anti-decubitus tubular mattress with pump are aids for people at risk of bedsores. They are used for people who are bedridden for an extended period of time, in whom peripheral circulatory system disorders occur, and also for individuals with signs of subcutaneous or open skin damage caused by long-term pressure. These mattresses are used to prevent bedsores and treat stage I (according to NPUAP / EPUAP) bedsores. The mattress works by cyclically changing support points of the person lying on the bed, minimizing pressure on the parts of the body which have the greatest risk of bedsores. This improves circulation in the tissues of those body parts which remain in contact with the bed for the longest period. It should be noted that the operating principle of the mattress described above cannot eliminate all causes of skin lesions; however, it can significantly limit their development.

Contraindications for the use of alternating pressure mattresses are determined by a physician based on a physical examination and medical history. As a general guideline, the mattress should not be used if alternating changes of support points cause pain and an exacerbation of the patient's condition.

4. ASSEMBLY AND PRIMARY INDICATIONS FOR USE

FOR THE ASSEMBLY AND SET-UP DESCRIBED BELOW, THE USER MAY REQUIRE THE HELP OF ANOTHER PERSON. YOU SHOULD ASK FOR HELP FROM A PERSON WITH PROPER SKILLS WHO SHOULD FOLLOW INFORMATION INCLUDED IN THE INSTRUCTIONS.



THE MATTRESS SHOULD NOT BE USED IF IT IS NOT FULLY INFLATED.

STEP 1

Place the mattress on the bed directly on top of the regular mattress. The flaps at each end of the pressure relief mattress should be tucked under the regular mattress to limit movement of one mattress relative to the other. In the interest of hygiene, the mattress should be covered with a hygienic mattress pad or cotton sheet in order to prevent it from being soiled.

STEP 2

The hook of the pump should be opened to the desired width and hung on the bed frame.

STEP 3

The pump and the mattress should be connected with air hoses so that they are not kinked or trapped under the mattress. Make sure that the hoses are properly fastened and do not come out from the ports.

STEP 4

Plug in the pump using the power cord, taking extra care while doing this.

STEP 5

To start the pump, press the ON button on the control panel. The pressure relief mattress will then start to inflate.

STEP 6

Set the pressure dial at the maximum value. The preparation time (the first inflation) prior to use takes 24 minutes (two full cycles).

STEP 7

Following complete inflation, the pressure dial should be set at a value appropriate to the patient's weight. The pressure relief mattress with air pump will then be ready to use.

YOU MUST WAIT 24 MINUTES FROM STARTING THE MATTRESS BEFORE USE.





THE PRESSURE SHOULD BE APPROPRIATE FOR THE USER'S INDIVIDUAL NEEDS DETERMINED BY HIS/HER GENERAL CONDITION AND COMPLAINTS ASSOCIATED WITH THEIR CONDITION. TO OBTAIN THIS INFORMATION YOU SHOULD CONTACT YOUR DOCTOR.

THE AIR PUMP OPERATES BY ALTERNATELY PUMPING AIR TO MATTRESS AIR CELLS AND FOR THIS REASON NEEDS TO BE ON ALL THE TIME. THE OFF BUTTON ON THE CONTROL PANEL IS ONLY FOR TURNING OFF THE PUMP WHEN THE MATTRESS IS NOT IN USE. BEFORE USING THE MATTRESS AGAIN, THE STARTING PROCEDURE MUST BE PERFORMED (SEE STEPS 6 AND 7).

5. TECHNICAL SPECIFICATIONS

	MATTRESS	AIR PUMP
MATTRESS DIMENSIONS	180 X 90 X 8 CM	
WEIGHT	2 KG	1 KG
MAXIMUM WEIGHT CAPACITY	140 KG	
CYCLE DURATION	6 MIN	
MODEL	MADE OF PVC IN THE FORM OF TUBULAR	SOFT WIND III
PRESSURE RANGE		50-105 MMHG
FLOW		7-8L/MIN
POWER		AC 220V 50/60 HZ 0,1A
FUSE		T1A 250V
WATTAGE		9W
OPERATING ENVIRONMENT	TEMPERATURE: +10°C-40°C, HUMIDITY: 10%-90%	
TYPE OF OPERATION	CONTINUOUS - CYCLICAL CONTINUOUS, ALTERNATING AIR CELL INFLATION	

ELECTRICAL DIAGRAM

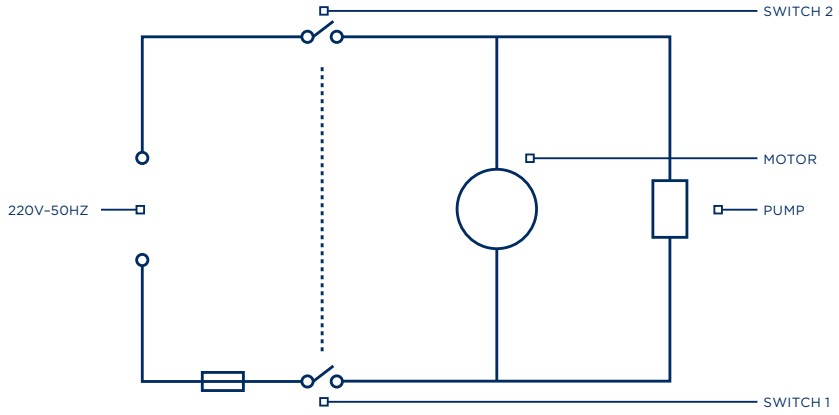
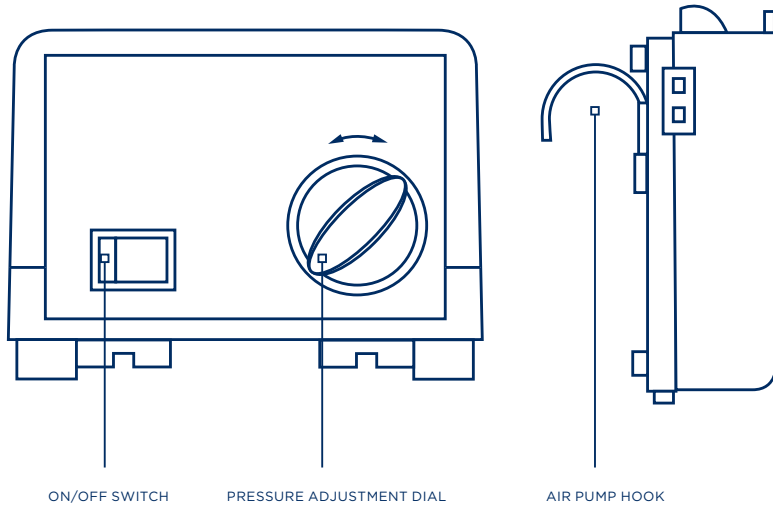

DIAGRAM OF THE SOFT WIND III



6. SAFETY RULES



BEFORE USING THE MATTRESS YOU MUST TALK TO YOUR DOCTOR IN ORDER TO DETERMINE ANY CONTRAINDICATIONS FOR USE. THE MATTRESS SHOULD NOT BE USED WITHOUT CONSULTING A DOCTOR. THIS IS DUE TO THE RISK OF ADVERSE EFFECTS, IN PARTICULAR:

- IN PATIENTS ON CERVICAL TRACTION**
- WHERE PATIENTS HAVE MULTILEVEL INSTABILITY OF A GIVEN SEGMENT OF THE SPINE**

IN PATIENTS WITH A PACEMAKER, THE PUMP SHOULD BE PLACED AS FAR FROM THE CHEST AS POSSIBLE.

ONE MATTRESS SHOULD ONLY BE USED FOR ONE PATIENT.

DO NOT EXCEED THE MAXIMUM WEIGHT CAPACITY (140 KG).

NO REHABILITATION PROCEDURES SHOULD BE PERFORMED ON THE MATTRESS.

OTHER PEOPLE SHOULD NOT SIT ON THE MATTRESS.

THE MATTRESS MAY ONLY BE USED ON FLAT SURFACES. THE MATTRESS SHOULD BE PROTECTED AGAINST SHARP OBJECTS AND SHOULD NOT BE LAID DIRECTLY ON BED SPRINGS OR BED FRAMES WITH SHARP EDGES.

THE AIR PUMP SHOULD NOT BE USED IF THE POWER CORD OR PLUG IS DAMAGED, OR IN CASE OF APPARENT PRODUCT FAILURE, FOR EXAMPLE, INSUFFICIENT PUMPING FORCE. THE AIR PUMP SHOULD NOT BE CONNECTED TO DAMAGED EXTENSION CORDS OR ELECTRIC OUTLETS.

KEEP THE MATTRESS FROM TOUCHING HEAT SOURCES AND DO NOT PLACE THE AIR PUMP CLOSE TO HEAT SOURCES. KEEP AWAY FROM OPEN FLAMES AND FLAMMABLE SUBSTANCES.

THE PUMP SHOULD NOT BE USED IN AN IMPROPER OPERATING ENVIRONMENT OR COME IN CONTACT WITH WATER OR OTHER FLUIDS. THE AIR PUMP SHOULD NOT BE PLACED UNDER THE BED OR IN PLACES WHERE THE AIR FLOW TO THE AIR PUMP MAY BE LIMITED, E.G. UNDER BEDDING. THE AIR PUMP COVER MUST NOT BE REMOVED DUE TO THE RISK OF ELECTRIC SHOCK.

IF THE MATTRESS IS NOT IN USE, IT IS IMPERATIVE TO TURN OFF THE AIR PUMP USING THE OFF BUTTON ON THE CONTROL PANEL; AFTER THE AIR PUMP IS TURNED BACK ON, THE OPERATING INSTRUCTIONS MUST BE FOLLOWED.



DO NOT PULL ON THE HOSES CONNECTING THE AIR PUMP WITH THE MATTRESS. THIS CAN CAUSE DAMAGE TO THE MATTRESS.

DO NOT ATTEMPT TO REPAIR OR RETROFIT THE MATTRESS ON YOUR OWN.

WE ONLY RECOMMEND USING REPLACEMENT PARTS FROM THE MANUFACTURER. PLEASE CONTACT YOUR RETAILER AS REQUIRED.

A WORN OUT OR DAMAGED AIR PUMP SHOULD BE TAKEN TO AN ELECTRICAL OR ELECTRONIC RECYCLING CENTRE. DO NOT DISPOSE OF THE AIR PUMP WITH OTHER MUNICIPAL WASTE.



TIMAGO INTERNATIONAL GROUP IS NOT RESPONSIBLE FOR THE CONSEQUENCES OF IMPROPER PRODUCT MAINTENANCE, FAILURE TO FOLLOW SAFETY RULES OR USE INCONSISTENT WITH ITS PURPOSE.

7. MAINTENANCE

You should personally check the condition of the air pump and the mattress regularly.

- Prior to each use: check whether air hoses are properly fastened in the ports, that air is not leaking from the mattress and that the air pump is working smoothly and efficiently.
- Every 6 months: It is recommended to have an inspection performed by a service facility. You should contact the manufacturer or your retailer as required.

FUSE REPLACEMENT

A blown fuse is the most frequent cause of air pump failure.

Replaceable fuse is inside the air pump. To replace it, please contact service.

CLEANING

The mattress and the air pump should be cleaned with a damp cloth using mild cleaning products certified by the National Institute of Hygiene, paying attention not to get it wet, and wiped dry after each cleaning. The use of strong cleaning products or detergents can damage the product.



PRIOR TO REPLACING THE FUSE YOU MUST TURN OFF THE AIR PUMP USING THE OFF BUTTON ON THE CONTROL PANEL AND UNPLUG THE POWER CORD.

NO HEAT SOURCES SHOULD BE USED FOR DRYING.

PRIOR TO CLEANING THE AIR PUMP, YOU MUST TURN OFF THE AIR PUMP USING THE OFF BUTTON ON THE CONTROL PANEL AND UNPLUG THE POWER CORD.

8. WARRANTY INFORMATION

All products distributed by our company are under a warranty, the terms of which are described in the warranty card received at the time of purchase. Please keep in mind that for warranty purposes, proof of purchase (receipt or invoice) should be retained.

As a user friendly company, we only supply products which have been thoroughly tested with respect to materials, quality and functionality.

Please contact us if you have any questions concerning our servicing procedure.

9. LABELS

Explanation of terms found in product labels:









10. RECOMMENDED PRODUCTS

Products offered by Timago International Group include:

- Orthotics and joint stabilizers
- Manual and special-use wheelchairs
- Walkers and walking aids
- Crutches and canes
- Rehabilitation beds
- Adaptive and bathroom equipment
- Equipment and accessories to prevent bedsores
- Stabilizing and immobilizing belts
- Electro-medical equipment
- Disposable medical equipment

Our complete line of products is available from our distributors.

Learn more at: timago.com.

	REFERENCE NUMBER		MANUFACTURER
	LOT NUMBER		UDI CODE
	SERIAL NUMBER		MEDICAL DEVICE
	NOTE		PLEASE READ THE INSTRUCTIONS
	THE MANUFACTURER CHECKED FOR COMPLIANCE WITH ESSENTIAL MEDICAL DEVICES REQUIREMENTS.		

HARMONIE ŽIVOTA

VÁŽENÝ ZÁKAZNÍKU,

Děkujeme, že jste zakoupil/a náš výrobek. Doufáme, že toto vybavení splní Vaše očekávání a rádi bychom se s Vámi podělili o několik důležitých informací.

Timago International Group je polská společnost, která distribuuje lékařské, rehabilitační a ortopedické výrobky do lékáren a obchodů se zdravotnickými potřebami.

Považujeme za naše poslání zajistit Vaše pohodlí a nabízet bezpečné a funkční výrobky vysoké kvality.

V tomto oboru máme již mnohaleté zkušenosti. Velká řada uživatelů v Polsku, a díky našim distributorům (lékární a zdravotnické potřeby) i po celé Evropě, používá výrobky značky Timago.

Firemní kultura společnosti Timago propaguje vstřícnost k Vaším potřebám. Naším cílem je propagovat bezpečné a správné použití našich výrobků určených k péči a rehabilitaci, to vše za účelem zlepšení pohodlí a kvality života.

Navštivte prosím naše internetové stránky, kde najdete další informace: **timago.com**.

1. ÚVOD

Než začnete používat jakýkoliv náš výrobek, zkontrolujte, zda vybavení nevykazuje poškození, které mohlo vzniknout během přepravy. Pokud ano, kontaktujte svého prodejce.

Dále si prosím přečtěte tento návod, který obsahuje důležité informace.

Kontaktujte nás prosím, pokud máte jakékoliv otázky související s použitím vybavení. Naši poradci Vám rádi poskytnou požadované informace.

Pokud však budete mít jakoukoliv otázku, která se netýká přímo použití našich výrobků, obraťte se na svého lékaře, zdravotní sestru nebo fyzioterapeuta.

2. POPIS VÝROBKU

Tlaková dekubitní matrace s kompresorem je sada obsahující matraci s variabilním tlakem a kompresor (vzduchovou pumpu). Matrace je vyrobena z trvanlivého PVC s trubkovou strukturou; vzduchové komory jsou střídavě plněny vzduchem pomocí kompresoru (vzduchové pumpy). Díky tomu, že se opakovaně střídají opěrné body na těle osoby ležící na lůžku, minimalizuje se tlak na částech těla s nejvyšším rizikem proleženin, a umožňuje tak předejít poškození kůže. PVC použité na výrobu matrací je z netoxického a hypoalergenního materiálu.

Set obsahuje:

- přetlakovou pumpu Soft Wind III,
- matraci se vzduchovými komorami,

- sadu na opravu (záplatu a lepidlo),
- vzduchovou hadici.

3. INDIKACE

Tlakové dekubitní matrace s kompresorem (vzduchovou pumpou) jsou pomůckami pro osoby ohrožené možností vzniku proleženin. Používají je lidé, kteří jsou delší dobu upoutáni na lůžko a u nichž dochází k poruchám periferního oběhového systému, a také osoby se znaky podkožního či povrchového poškození kůže v důsledku dlouhodobého tlaku. Matrace se používají k prevenci proleženin a k záležitosti proleženin v 1. stadiu (podle NPUAP / EPUAP). Matrace pracuje na základě cyklických změn opěrných bodů osoby umístěné na lůžku a minimalizuje tlak na těch částech těla, které jsou nejvíce ohroženy vznikem proleženin. Tím se zlepšuje cirkulace ve tkáních těch částí těla, které zůstávají nejdéle v kontaktu s lůžkem. Je však nutné si uvědomit, že výše popsaný princip, na kterém matrace pracuje, nemůže eliminovat všechny příčiny poranění kůže. V každém případě však může významně omezit jejich rozvoj.

Kontraindikace použití tlakové matrace určuje ošetřující lékař na základě vyšetření a lékařských záznamů. Jako obecné vodítko platí, že matrace by neměla být používána, pokud změny opěrných bodů způsobují bolest a zhoršení pacientova stavu.

4. MONTÁŽ A JAK ZAČÍT MATRACI POUŽÍVAT

MONTÁŽ A NASTAVENÍ VÝROBKU, KTERÉ JE POPSÁNO NÍŽE, BUDE VYŽADOVAT POMOC DALŠÍ OSOBY. MĚL/A BYSTE POŽÁDAT O POMOC OSOBU ODPOVÍDAJÍCÍCH SCHOPNOSTÍ, KTERÁ BY SE MĚLA DRŽET POK YNŮ UVEDENÝCH V NÁVODU.



MATRACE BY NEMĚLA BÝT POUŽÍVÁNA, POKUD NENÍ PLNĚ NAHUŠTĚNA.

KROK 1

Umístěte matraci na lůžko přímo na běžnou matraci. Chlopně na každém konci dekubitní matrace by měly být zasunuty pod běžnou matraci, aby se omezil pohyb jedné matrace na druhé. Z hygienického hlediska je dobré přikrýt dekubitní matraci ochranným potahem na matrace nebo bavlněným prostěradlem, zabráníte tak jejímu znečištění.

KROK 2

Závěs pumpy by měl být otevřen na požadovanou šířku a být zavěšená na rámu lůžka.

KROK 3

Propojte pumpu a matraci pomocí vzduchových hadic, které však nesmí být zkroucené nebo zachycené pod matrací. Ujistěte se, že hadice jsou řádně připojeny a nevypadávají z přípojek.

KROK 4

Připojte pumpu do sítě pomocí kabelu – při této činnosti buďte obzvláště opatrní.

KROK 5

Stisknutím tlačítka ON na ovladači zapnete pumpu. Tlaková matrace se začne plnit vzduchem.

KROK 6

Nastavte regulátor tlaku na nejvyšší hodnotu. Čas přípravy (první nahuštění) před použitím trvá 24 minut (dva plné cykly).

KROK 7

Po úplném nahuštění matrace nastavte regulátor tlaku na hodnotu odpovídající váze pacienta. Tlaková dekubitní matrace se vzduchovou pumpou tak bude připravena k použití.

POZNÁMKA: NEŽ BUDETE MOCI MATRACI POPRVÉ POUŽÍT, MUSÍTE POČKAT 24 MINUT OD ZAČÁTKU NAPOUŠTĚNÍ.





TLAK BY MĚL ODPOVÍDAT INDIVIDUÁLNÍM POTŘEBÁM U ŽIVATELE, KTERÉ JSOU STANOVENY JEDNAK OBECNÝMI PODMÍNKAMI, JEDNAK INFORMACEMI O PACIENTOVĚ STAVU. ABYSTE ZÍSKAL/A TYTO INFORMACE, KONTAKTUJTE SVÉHO LÉKAŘE.

VZDUCHOVÁ PUMPA PRACUJE NA STŘÍDAVÉM NAPOUŠTĚNÍ VZDUCHOVÝCH KOMOR V MATRACI, A Z TOHOTO DŮVODU MUSÍ BÝT PO CELOU DOBU VE STAVU ZAPNUTO (ON). TLAČÍTKO OFF NA OVLADAČI SE POUŽÍVÁ POUZE K VYPNUTÍ PUMPY BĚHEM DOBY, PO KTEROU MATRACENENÍ POUŽÍVÁNA. PŘED OPĚTOVNÝM POUŽITÍM MATRACE MUSÍTE OPĚT PROVÉST POSTUP K UVEDENÍ MATRACE DO PROVOZU (VIZ KROK 6 A7).

5. TECHNICKÁ SPECIFIKACE

	MATRACE:	VZDUCHOVÉ PUMPU
ROZMĚRY MATRACE	180 X 90 X 8 CM	
HMOTNOST MATRACE	2 KG	1 KG
MAXIMÁLNÍ NOSNOST	140 KG	
DĚLKA TRVÁNÍ CYKLU	6 MIN	
MODEL	VYROBENA Z PVC, TRUBKOVÁ STRUKTURA	SOFT WIND III
ROZMEZÍ TLAKU		50-105 MMHG
RŮTOK VZDUCHU		7-8L/MIN
NAPÁJENÍ		AC 220V 50/60 HZ 0,1A
POJISTKA		T1A 250V
PŘÍKON		9W
PROVOZNÍ PROSTŘEDÍ	TEPLOTA: +10°C-40°C, VLHKOST: 10%-90%	
JAK PRACUJE	NEPŘETRŽITĚ – CYKLICKY NEPŘETRŽITĚ, STŘÍDÁNÍ NAPLNĚNÍ KOMOR VZDUCHEM	

ELEKTRICKÉ SCHÉMA



SCHÉMA PRO VZDUCHOVÉ PUMPY TYPU SOFT WIND III



SPÍNAČ ON/OFF
(ZAPNUTO/VYPNUTO)

NASTAVITELNÝ REGULÁTOR
TLAKU

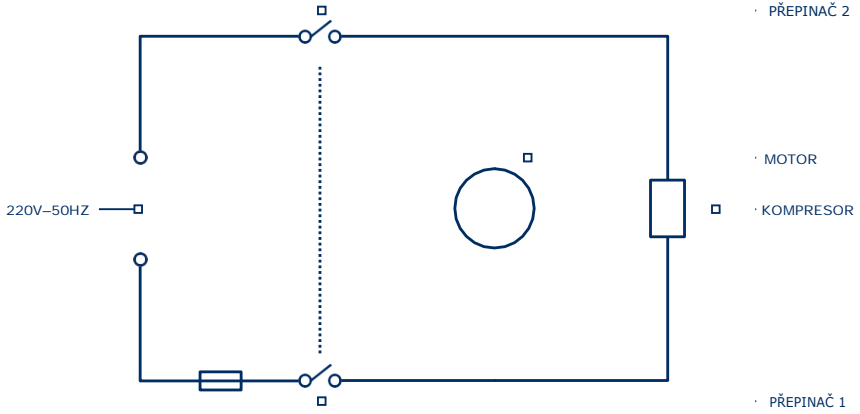
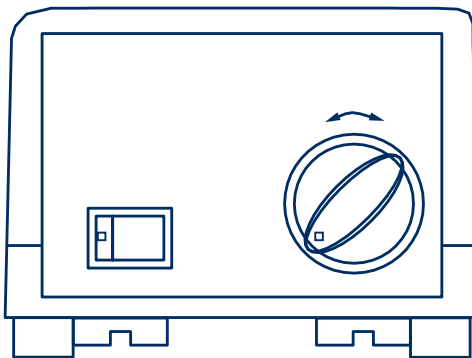
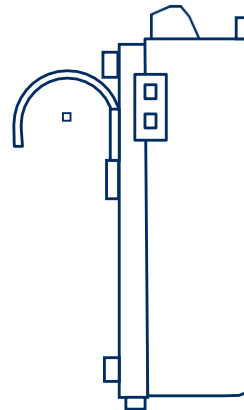

ZÁVĚS VZDUCHOVÉ
PUMPY

6. PRAVIDLA BEZPEČNOSTI



PŘED POUŽITÍM MATRACE SE PORADTE SE SVÝM LÉKAŘEM, ABYSTE URČILI PŘÍPADNÉ KONTRAINDIKACE JEJÍHO POUŽITÍ. NEMĚLA BY BÝT POUŽITA BEZ PŘEDCHOZÍ KONSULTACE S LÉKAŘEM. JE TO Z DŮVODU RIZIKA NEPŘÍZNIVÝCH ÚČINKŮ, A TO ZEJMÉNA V PŘÍPADĚ:

- PACIENTŮ PŘI TRAKCI KRČNÍ PÁTEŘE,
- PACIENTŮ S NĚKOLIKAÚROVŇOVOU NESTABILITOU NA URČITÉM ÚSEKU PÁTEŘE.

POKUD MÁ PACIENT KARDIOSTIMULÁTOR, MĚLA BY PUMPA BÝT UMÍSTĚNA CO NEJDÁLE OD HRUDNÍKU.

JEDNA MATRACE BY MĚLA BÝT POUŽITA POUZE PRO JEDNOHO PACIENTA.

NEPŘEKRAČUJTE MAXIMÁLNÍ NOSNOST (140 KG).

NA MATRACI BY NEMĚLY BÝT PROVÁDĚNY ŽÁDNÉ REHABILITAČNÍ PROCEDURY.

OSTATNÍ OSOBY BY NEMĚLY SEDAT NA MATRACI.

MATRACE MŮŽE BÝT POUŽITA POUZE NA ROVNÝCH PLOCHÁCH. MĚLA BY BÝT CHRÁNĚNA PROTI OSTRÝM PŘEDMĚTŮM A NEMĚLA BY BÝT UMÍSTĚNA PŘÍMO NA ROŠTU NEBO RÁMU POSTELE S OSTRÝMI ROHY.

VZDUCHOVÁ PUMPA BY NEMĚLA BÝT POUŽITA, POKUD JE PŘÍVODNÍ KABEL NEBO ZÁSTRČKA POŠKOZENÁ, V PŘÍPADĚ EVIDENTNÍHO DEFEKTU VÝROBKU, NAPŘÍKLAD NEDOSTATEČNÉ SÍLY PUMPY. VZDUCHOVÁ PUMPA BY NEMĚLA BÝT PŘIPOJENA K POŠKOZENÝM KONEKTORŮM ELEKTRICKÉHO KABELU NEBO POŠKOZENÉ ELEKTRICKÉ ZÁSUVCE.

ZABRAŇTE TOMU, ABY SE MATRACE DOTÝKALA ZDROJŮ TEPLA A TAKÉ NEUMISŤUJTE PUMPU DO BLÍZKOSTI ZDROJŮ TEPLA. UDRŽUJTE JE Z DOSAHU OTEVŘENÉHO OHNĚ A HOŘLAVÝCH LÁTEK.

PUMPA NESMÍ BÝT POUŽÍVÁNA V NEVYHOVUJÍCÍM PROVOZNÍM PROSTŘEDÍ, ČI SE DOSTAT DO KONTAKTU S VODOU NEBO JINÝMI TEKUTINAMI.

PUMPA NESMÍ BÝT UMÍSTĚNA POD POSTELÍ NEBO NA MÍSTECH, KDE BY PROUD VZDUCHU DO PUMPY MOHL BÝT OMEZEN, TZN. POD POVLEČENÍM.

K RY T P U M P Y N E S M Í B Ý T O D S T R A N Ě N Z D Ů V O D U N E B E Z P E Č Í E L E K T R I C K É H O Š O K U .



P O K U D M A T R A C I N E P O U Ž Í V Á T E , J E N U T N Ě V Y P N O U T P U M P U P O M O C Í T L A Č Í T K A O F F N A O V L A D A Č Í ; J A K M I L E P U M P U O P Ě T Z A P N E T E , D R Ž T E S E I N S T R U K C Í U V E D E N Í D O P R O V O Z U .

N E V Y T A H U J T E H A D I C E , K T E R Ý M I J E P U M P A P Ř I P O J E N A K M A T R A C I , T A H E M . M Ů Ž E D O J Í T K P O Š K O Z E N Í M A T R A C E .

N E P O K O U Š E J T E S E S A M I O P R A V I T N E B O V Y L E P Š Í T M A T R A C I .

V Ý S L O V N Ě D O P O R U Č U J E M E P O U Ž Í V A T N Á H R A D N Í D Í L Y O D V Ý R O B C E . V P Ř Í P A D Ě P O T Ř E B Y , K O N T A K T U J T E P R O S Í M S V Ě H O P R O D E J C E .

O P O T Ř E B O V A N Á Č I P O Š K O Z E N Á P U M P A B Y M Ě L A B Ý T O D E V Z D Á N A D O S B Ě R N Ě H O C E N T R A P R O E L E K T R I C K É Č I E L E K T R O N I C K É P Ř E D M Ě T Y . N E V Y H A Z U J T E P U M P U D O S M Ě Š N Ě H O O D P A D U .



S P O L E Č N O S T T I M A G O I N T E R N A T I O N A L G R O U P N E N Í Z O D P O V Ě D N Á Z A D Ů S L E D K Y N E S P R Á V N Ě Ú D R Ž B Y V Ý R O B K U , P O C H Y B E N Í V P L N Ě N Í Z Á S A D B E Z P E Č N O S T I N E B O P O U Ž Í T Í , K T E R É N E N Í V S O U L A D U S Ú Č E L E M , P R O K T E R Ý J E M A T R A C E U R Č E N A .

7. ÚDRŽBA

Je třeba, abyste osobně pravidelně kontrolovali stav vzduchové pumpy a matrace.

- Před každým použitím: zkontrolujte, zda jsou vzduchové hadice řádně zapojeny do otvorů, že vzduch z matrace neuchází a že pumpa pracuje hladce a efektivně.
- Každých 6 měsíců: doporučujeme nechat provést inspekci servisním zařízením. Kontaktujte výrobce nebo Vašeho prodejce.

VÝMĚNA POJISTKY

Spálená pojistka je nejčastějším důvodem poruchy pumpy.

Pojistka, kterou je třeba vyměnit, se nachází uvnitř kompresoru. Chcete-li jej vyměnit, kontaktujte servisní oddělení.

ČIŠTĚNÍ

Matraci a vzduchovou pumpu čistěte vlhkým hadříkem za použití jemných čisticích prostředků. Dávejte pozor, aby matrace a pumpa nebyly mokré, po každém čištění je utřete do sucha. Nepoužívejte silné čisticí prostředky, které by mohly výrobek poškodit.



PŘED VÝMĚNOU POJISTKY MUSÍTE VYPNOUT VZDUCHOVOU PUMPU POMOCÍ TLAČÍTKA OFF NA OVLADAČI A ODPOJIT NAPÁJECÍ KABEL ZE ZÁSUVKY.

K SUŠENÍ NEPOUŽÍVEJTE TEPELNÉ ZDROJE

PŘED ČIŠTĚNÍM PUMPY MUSÍTE PUMPU VYPNOUT POMOCÍ TLAČÍTKA OFF NA OVLADAČI A ODPOJIT NAPÁJECÍ KABEL ZE SÍTĚ.

8. ZÁRUKA

Záruka se vztahuje na všechny naše výrobky. Podmínky jsou popsány na záručním listě, který jste obdrželi při koupi výrobku. Prosím, myslíte na to, že k platnosti záruky je třeba uchovat doklad o nákupu (účet nebo fakturu).

Jako společnost přátelská k uživatelům podporujeme pouze ty výrobky, které byly široce otestovány z hlediska použitých materiálů, kvality a funkčnosti.

Pokud máte jakékoliv otázky, týkající se toho, jak výrobek servisovat, kontaktujte nás.

9. ŠTÍTKY

Vysvětlivky k údajům na štítcích:









10. DOPORUČENÉ VÝROBKÝ

Nabídka výrobků společnosti Timago International Group zahrnuje:

- ortézy a kloubní ortézy,
- ručně ovládané invalidní vozíky a invalidní vozíky pro speciální použití,
- chodítka a pomůcky k chůzi,
- berle a hole,
- rehabilitační lůžka,
- adaptační vybavení a vybavení koupelen,
- vybavení a doplňky pro prevenci proleženin,
- stabilizační a znehybňující pásy,
- elektrické medicínské přístroje,
- jednorázové medicínské vybavení.

Naši distributoři nabízejí kompletní řadu našich výrobků.

Pro více informací navštivte: timago.com.

	REFERENČNÍ ČÍSLO		VÝROBCE
	SÉRIOVÉ ČÍSLO		KÓD UDI
	ČÍSLO SKUPINY		ZDRAVOTNICKÝ PROSTŘEDEK
	POZNÁMKA		PROSÍM PŘEČTĚTE SI NÁVOD
	VÝROBCE JE PROVĚŘEN Z HLEDISKA PLNĚNÍ POŽADAVKŮ NA VÝROBU ZAKLADNÍCH LÉKAŘSKÝCH PŘÍSTROJŮ.		



Timago International Group
Ossowski Sp. k.
ul. Karpacka 24/12
43-316 Bielsko-Biała, Polska

T.: +48 33 499 50 00
F.: +48 33 499 50 11
E.: info@timago.com



[TIMAGO.COM](https://www.timago.com)

SERWIS

Timago International Group
Spółka z o.o. i Spółka – Spółka komandytowa
ul. Pyskowicka 18
41-807 Zabrze, Polska

T.: +48 32 271 02 59